

VOLTERA



**FARIZON V6E**  
LUXURY

MOTOR		LUXURY
Tipo	PMSM (Motor Síncrono de Imán Permanente)	
Potencia Máxima (kW / HP)	100 / 134	
Torque Máximo (Nm)	300	
Freno Regenerativo	3 posiciones	

BATERÍAS		LUXURY
Tipo / Marca	LFP / CATL	
Capacidad de Batería (kW)	41,9	
Unidad de medida (V)	400	
Capacidad (Ah)	100	
Tiempo de Carga Lenta (h)	20 horas	
Garantía de Batería	8 años o 160.000 km	
Estandar de Carga	CCS2	
Potencia Maxima de carga en AC (kW)	6,6	
Potencia Maxima de carga en DC (kW)	30	

PERFORMANCE		LUXURY
Velocidad Máxima(km/h)	110	
Pendiente Máxima superable (%)	28	
Modos de Manejo	Estándar / ECO / Power	
Rendimiento Energético (km/kWh)	4,6	
Autonomía NEDC	-	
Autonomía WLTP	195	
Tracción / Eje	4x2 trasera	
Dirección	Eléctrica	

SUSPENSIÓN		LUXURY
Delantera	Mc Pherson	
Trasera	Ballestas	

FRENOS		LUXURY
Tipo	Disco / Tambor	
De servicio	Hidráulicos	
Auxiliar	Regenerativo con 3 Niveles	
Estacionamiento	Manual	

CAPACIDADES Y PESOS		LUXURY
Peso bruto vehicular (kg)	2,715	
Peso en Orden de marcha (kg)	1,585	
Capacidad de carga (kg)	1,130	
Largo total (mm)	4,845	
Ancho (mm)	1,730	
Alto (mm)	1,985	
Distancia entre ejes (mm)	3,100	
Neumáticos	195/70R15 LT	
Tamaño Espacio de Carga	2800 x 1600 x 1270	
Capacidad Volumen de Carga (m3)	5,9	
Capacidad Asientos	2	

SEGURIDAD		LUXURY
Doble Air Bag	Si	
Frenos ABS + EBD	Si	

EQUIPAMIENTO		LUXURY
Comandos al Volante	Si	
Alarma Puerta Abierta	Si	
Cierre Automático de Seguros de Puerta	Si	
Radio Touch	Si	
Bluetooth + USB	Si	
Aire Acondicionado	Si	
Luz Diurna Led	Si	
Alza Vidrios	Si	
Puerta Corredera Lateral	Si	
Doble Puerta Trasera (Apertura)	270°	
Cierre Centralizado	Si	
Espejos Eléctricos	Si	
Rueda de Repuesto	Si	
Sensor Presión de Neumáticos	No	
Sensor de Retroceso	Si	
Cámara de Retroceso	Si	

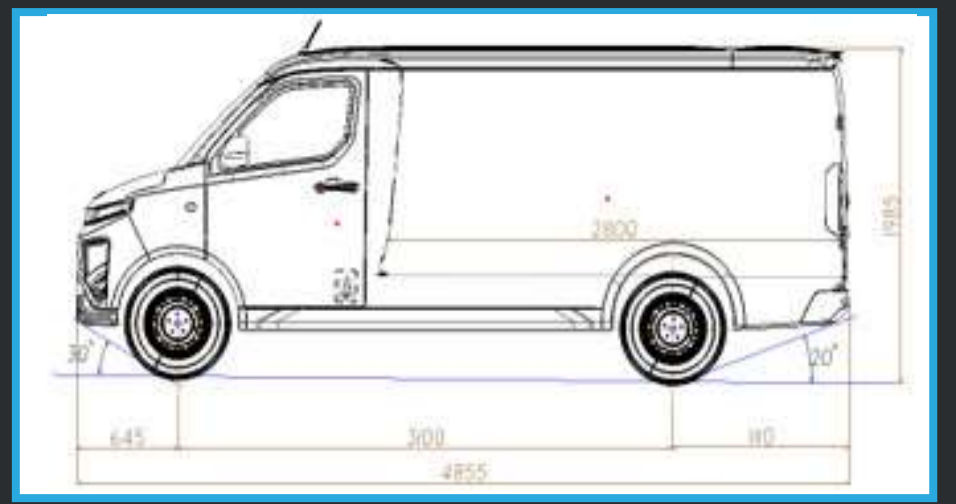
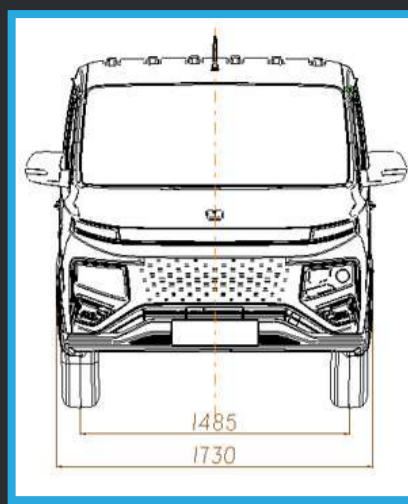

Rueda de Repuesto.



Capacidad de Carga de 1.500 Kg y volumen de 6 m<sup>3</sup>.



Autonomía real de 200 Km.



8 años o 160.000 Km  
(lo que se cumpla primero)  
**BATERÍA**

3 años o 100.000 Km  
(lo que se cumpla primero)  
**VEHÍCULO**

Los datos técnicos y de equipamiento están sujetos a posibles cambios por parte del fabricante. Esta ficha contiene información referencial de los modelos y versiones que se comercializan pudiendo diferir con la realidad. Consulte en la red de venta autorizada para mayor información de cada modelo.

### Servicio al Cliente

Web [www.voltera.cl](http://www.voltera.cl) | Cotiza con Nosotros [+56 9 41617497](tel:+56941617497) | Servicio al Cliente y Post Venta [+56 9 47191754](tel:+56947191754) | Mail [contacto@voltera.cl](mailto:contacto@voltera.cl)

### ¡Síguenos!

[voltera\\_cl](https://www.instagram.com/voltera_cl) | [Voltera Chile](https://www.facebook.com/VolteraChile) | [Voltera Chile](https://www.linkedin.com/company/VolteraChile)

Oficina Central Av Santa Clara 300 piso 4, Huechuraba.  
Servicio Técnico: Av. Americo Vespucio 1155, Movicenter, Local K2.

